

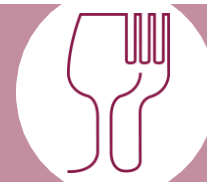

SYSTEME DE COLLECTEUR HP

HP COLLECTOR SYSTEM



Les rampes, les tubulures de jonction HP, les flexibles HP ou les lyres HP CAHOUEY constituent un système complet et performant de collecteurs et de liaison entre les bouteilles ou les cadres et le point de départ du réseau de distribution des gaz (tableau d'inversion, centrale d'alimentation ou détendeur).

Pour une utilisation en toute sécurité et afin de faciliter les purges des flexibles ou des lyres lors d'un changement de la source de gaz, une vanne de purge doit être prévue à l'entrée haute pression du réseau de gaz. Ces différents composants sont conçus pour la mise en œuvre des principaux gaz alimentaires et de tout gaz non corrosif utilisé dans le secteur agro-alimentaire.

Tous les matériaux en contact avec le gaz sont conformes à la réglementation (CE) 1935/2004.

RAMPES PORTEES HP :

Fixées sur la centrale, elles servent de collecteur aux flexibles ou aux lyres.

RAMPES MURALES HP :

Elles servent de collecteur additionnel (T2f / T3f) ou de collecteur principal (EOLE).

TUBULURES DE JONCTION HP :

Elles sont conçues pour relier les rampes murales au tableau inverseur ou à une autre rampe murale.

FLEXIBLES HP et LYRES HP :

Voir notice commerciale spécifique.

CARACTERISTIQUES

- Pression de service : 200 ou 300 bar (selon modèle)
- Perte de charge : selon configuration
- Température de fonctionnement et de stockage : de - 20°C à + 60°C
- Entrée HP selon modèle :
 - détrompage par type de gaz
 - Ø 21,7x1,814 à droite (200 bar) plombage possible
 - ISO 5145
 - M24x100 à droite (300 bar) plombage possible

Les clapets anti-retour équipant ces ensembles particulièrement compacts, sont résistants aux compressions adiabatiques.

MATIERES

Rampe : laiton ou laiton chromé
Tubulure de jonction : inox
Joints : EPDM

MAINTENANCE

Voir fiche technique

COMMANDE : Merci d'indiquer

- Modèle choisi

Exemple : Rampe murale 2 bouteilles

Les illustrations, descriptions et caractéristiques sont fournies à titre indicatif. CAHOUEY se réserve le droit de modifier ses produits sans préavis.

All views, descriptions and features are given only for information. CAHOUEY reserves the right to modify its products without notice.



T2f

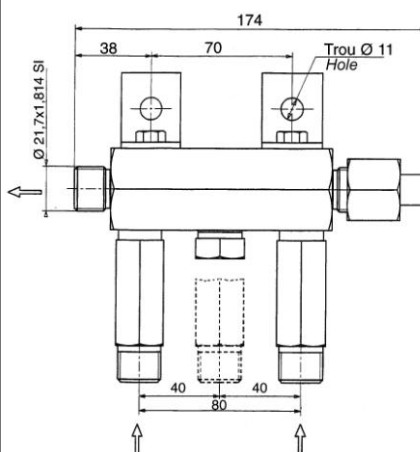

EOLE

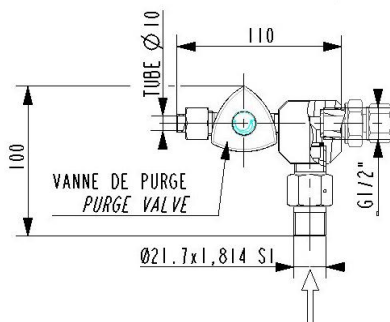
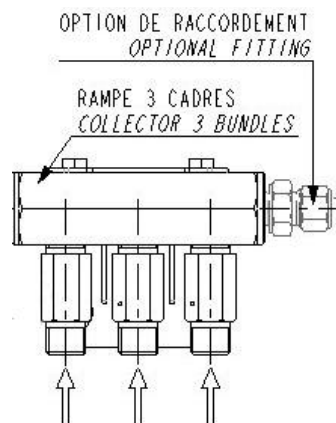

The CAHOUEY HP manifolds, the HP joining pipes, the HP hoses and the HP pigtails make up a complete and outstanding collector and liaison system between the cylinders or the bundles and the starting point of the gas pipe line distribution system (change-over unit, central supply panel or pressure regulator).

For the safe use and the easy purge of the HP hoses and pigtails when changing the gas source, a purge valve must be provided at the inlet of the high pressure side of the gas pipeline system.

These various components are designed to handle the major food and beverage gases and all non corrosive gases used in the food and beverage sector.

All materials in contact with the gas comply with the regulation (EC) 1935/2004.

INTEGRATED HP COLLECTORS :

Mounted onto the change-over, they act as manifolds for the HP flexible hoses or pigtails.

WALL-MOUNTED HP COLLECTORS :

They act as additional collector (T2f / T3f) or as main collector (EOLE).

HP JOINING PIPES :

Designed to connect the wall-mounted HP collectors to the change-over unit or another wallmounted collector.

HP FLEXIBLE HOSES and HP PIGTAILS :

See specific leaflet.

FEATURES

- Working pressure : 200 or 300 bar (according to model)
- Pressure drop : according to configuration
- Operating and storage temperature : - 20°C to + 60°C
- HP inlet according to model :
 - gas specific by type of gas
 - Ø 21,7x1,814 RH (200 bar) with anti-tampering possibility
 - ISO 5145
 - M24x100 RH (300 bar) with anti-tampering possibility

The non-return valves fitted to these particularly compact pieces of equipment resist the adiabatic compression tests.

MATERIAL

Collector : brass or chrome plated brass
Joining pipe : Stainless Steel
Seals : EPDM

MAINTENANCE

See Technical Data Sheet

ORDER : Please mention

- Selected model

Exemple : Wall mounted collector 2 cylinders



52, rue de Lagny
93100 MONTREUIL - FRANCE
Tél: +33 1.41.72.90.00
Fax: +33 1.41.72.90.01
E-mail: cahouet@cahouet.com
www.cahouet.com